

ИНСТРУКЦИЯ ПО УСТАНОВКЕ

ИНСТРУКЦИЯ ПО УСТАНОВКЕ

Сборка

- Внимательно изучить инструкцию перед использованием багажника. При сборке багажника точно следовать инструкции.
- Очистить крышу автомобиля и тех частей багажника, которые будут прилегать к крыше.
- При каждой установке багажника, обязательно следует проверять надежность его крепления. Попробуйте сдвинуть или сорвать багажник с крыши, попытайтесь сорвать крепления с закраины крыши. Если багажник двигается, следует надежно закрепить его. Регулярно проверяйте надежность крепления багажника.
- Не разрешается вносить изменения в конструкцию багажника.

Размещение и перевозка груза

- Проверьте максимально допустимую нагрузку у производителя автомобиля. При загрузке багажника помните, что нагрузка складывается из массы багажника и массы груза. Не разрешается превышать максимально допустимую нагрузку на крышу автомобиля, при этом не разрешается превышать и максимально допустимую массу груза, указанную в инструкции.
 - Располагайте центр тяжести груза как можно ниже. Равномерно распределяйте груз по багажнику.
 - При перевозке длинномерных грузов, закрепляйте их на багажнике, спереди и сзади. При перевозке длинномерных грузов расстояние между поперечными дугами должно быть не менее 600 мм.
 - Лыжи следует перевозить носками назад.
 - Перед перевозкой следует снять легкосъемные предметы.
 - Вещи имеющие замок – запереть.
 - Груз при перевозке должен быть надежно закреплен. Периодически останавливаясь, проверяйте надежность крепления груза.
 - Соблюдайте скоростной режим. При перевозке учитывайте специфику перевозимого груза и особенности дороги.
 - Помните – общая высота автомобиля с грузом увеличивается.
- * Хранить багажник следует в сухом месте, резьбовые соединения периодически рекомендуется смазывать.



Внимание! Багажник служит **только** для перевозки грузов.

После эксплуатации багажник необходимо снять с крыши автомобиля, т.к он создает дополнительный шум, ухудшает аэродинамику, увеличивает расход топлива, а попадающая под трущиеся детали грязь со временем может испортить лакокрасочное покрытие крыши автомобиля.

ИНСТРУКЦИЯ ПО УСТАНОВКЕ

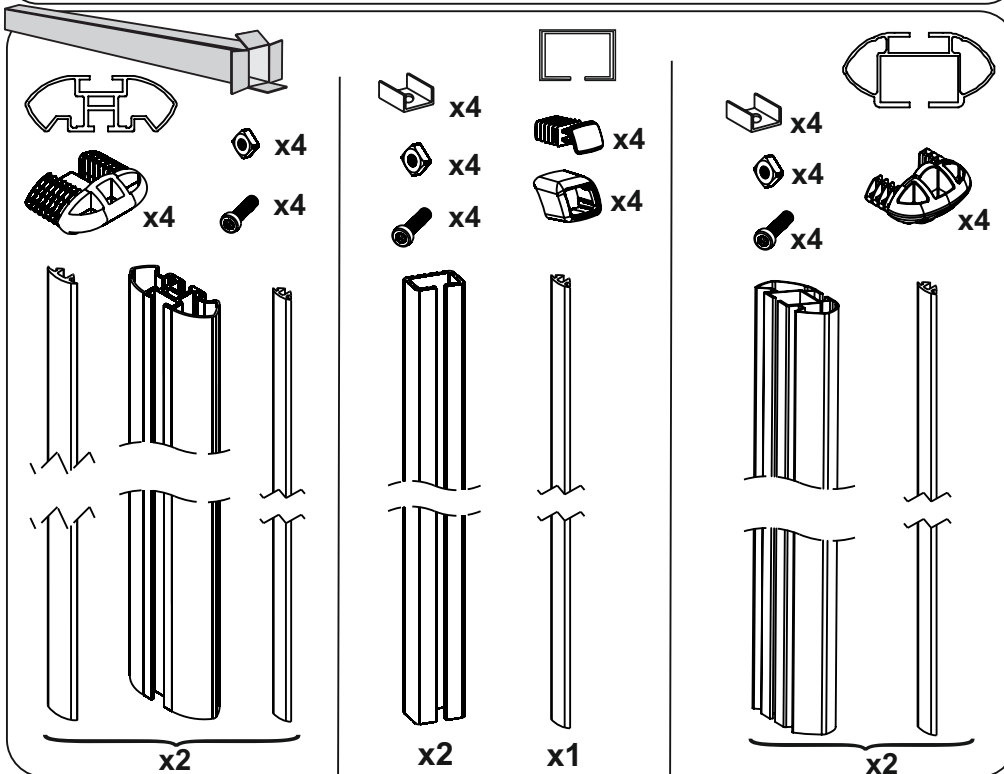
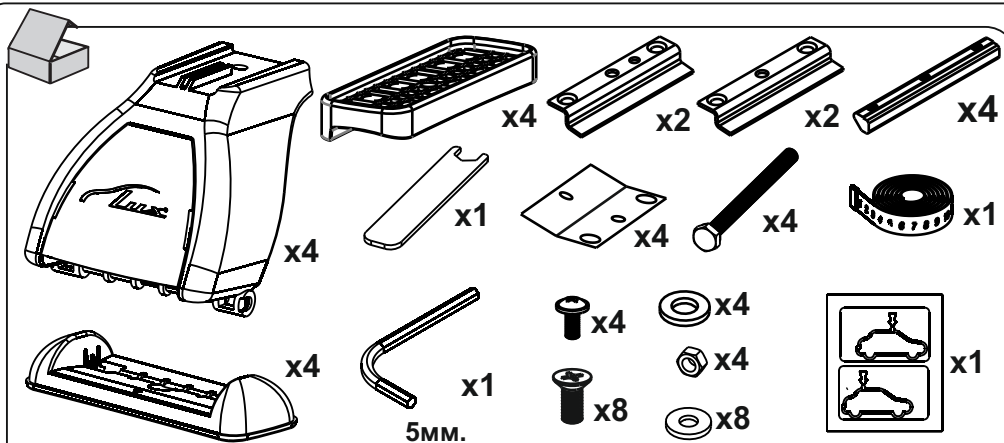

ИНСТРУКЦИЯ ПО УСТАНОВКЕ

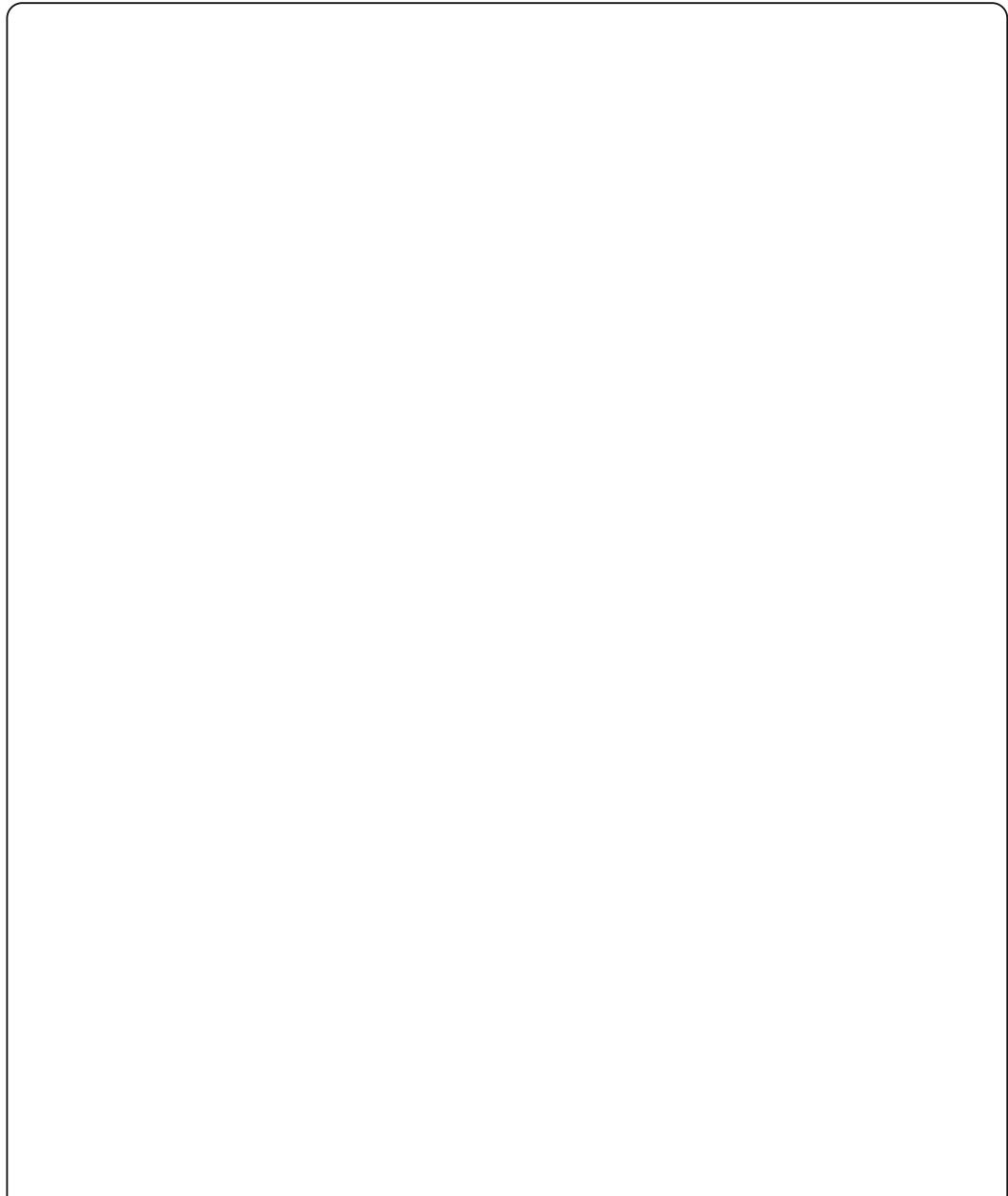

- 10 В случае, если багажник Вам не требуется, снимите его в обратной последовательности, а в отверстия заверните винт 6*12 с прессшайбой. Винт предохранит штатное место от попадания грязи и воды.

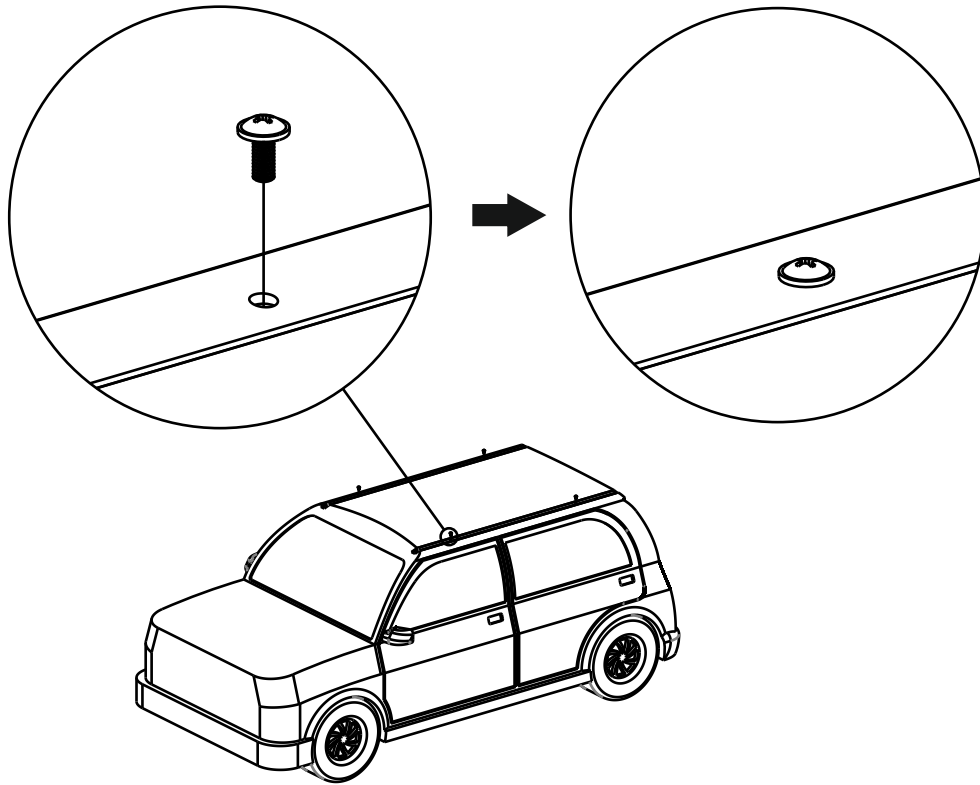

I. Соберите дуги багажника "Lux" на штатные места.

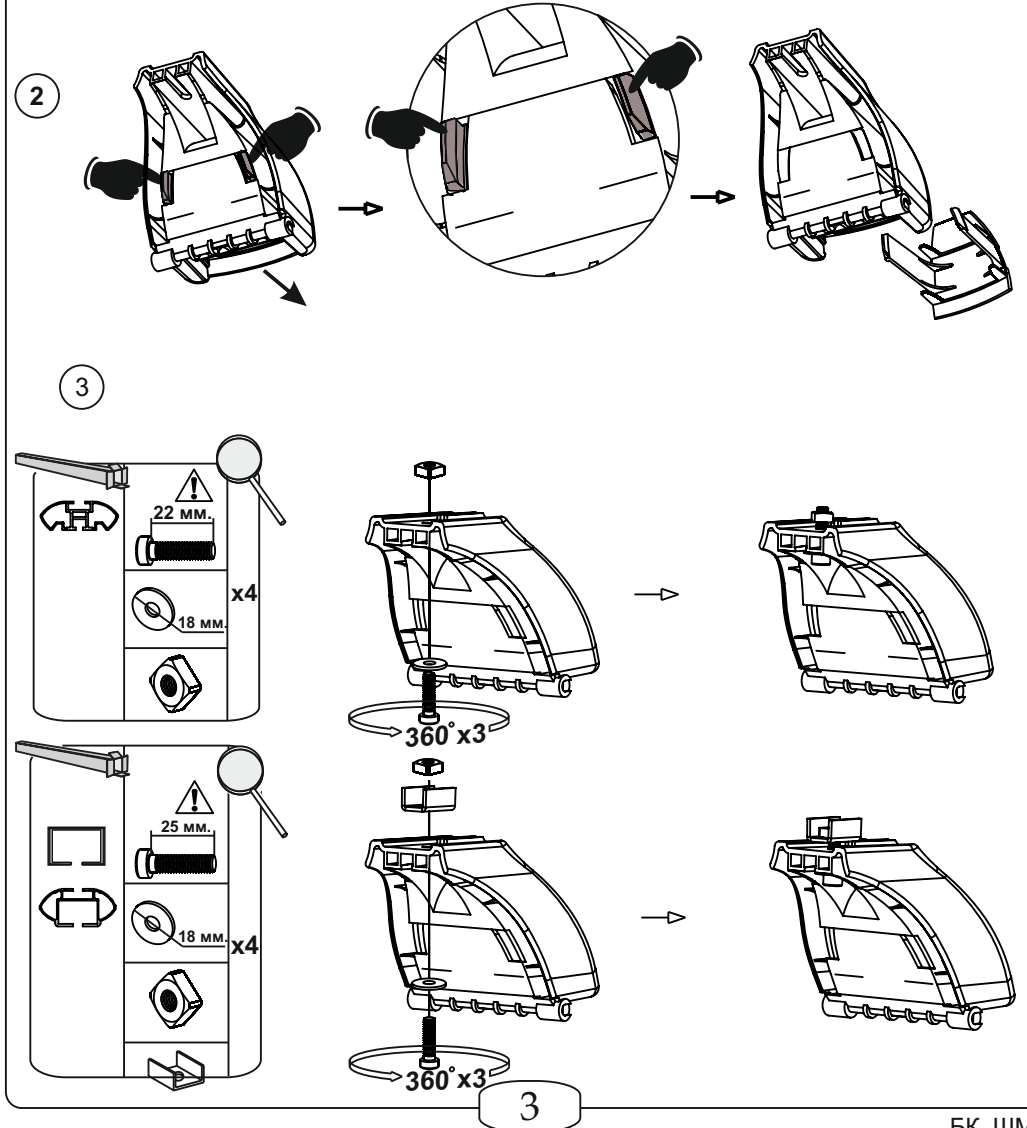

ИНСТРУКЦИЯ ПО УСТАНОВКЕ

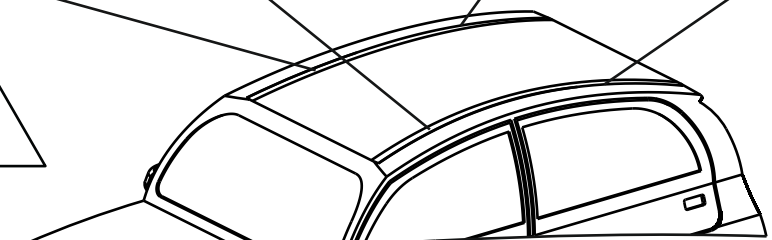
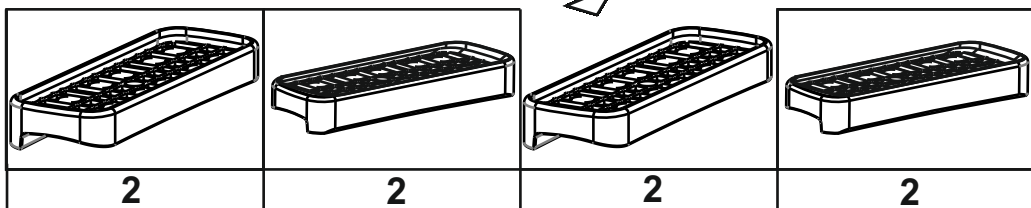
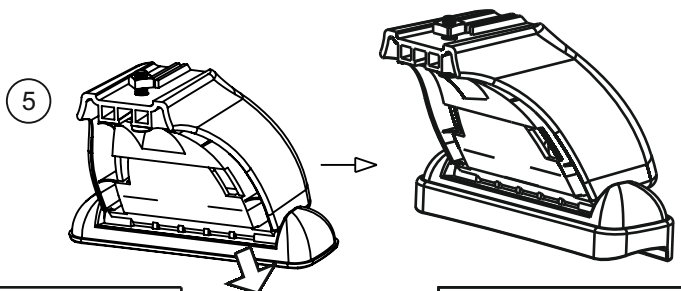
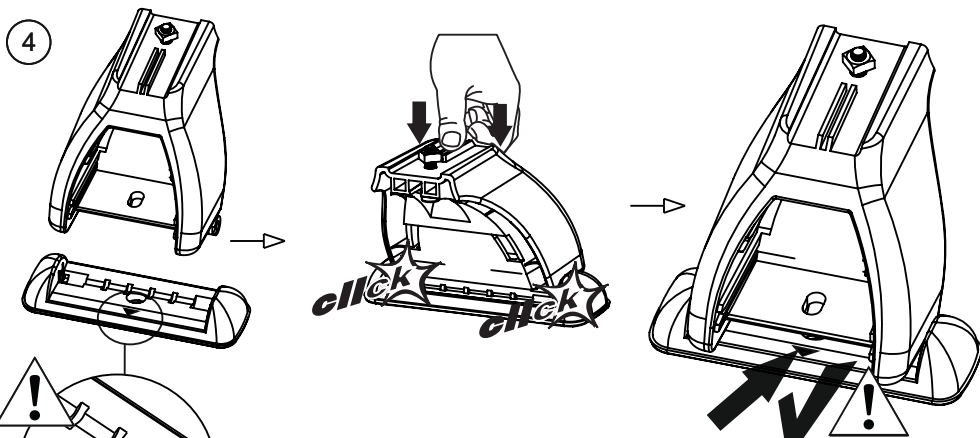

4

ИНСТРУКЦИЯ ПО УСТАНОВКЕ

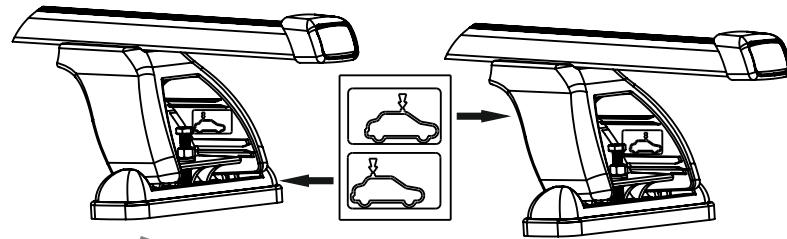
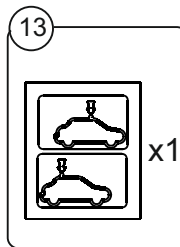

14

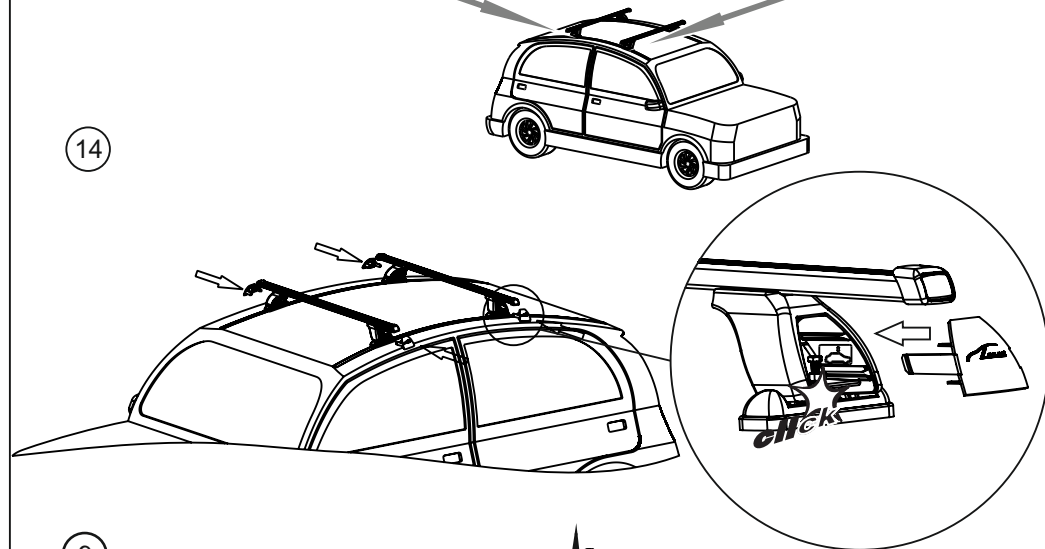

9



25

16

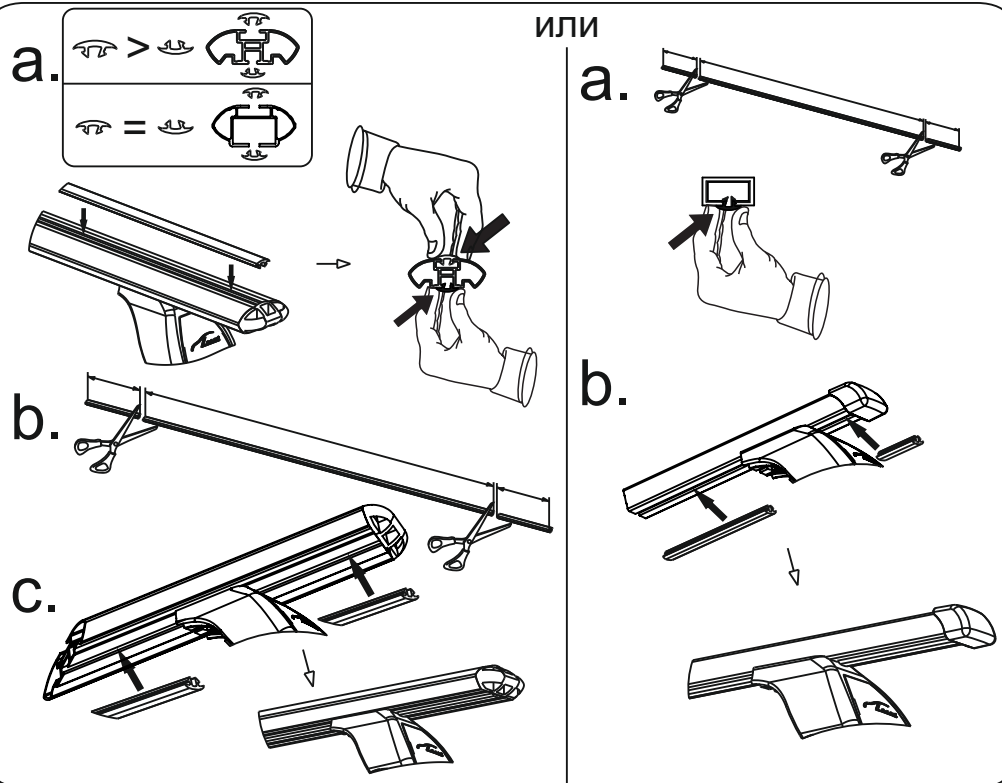

17

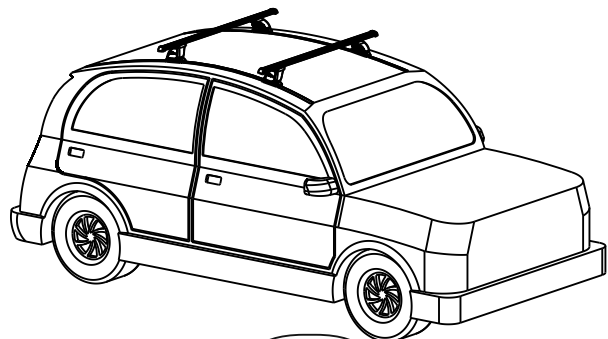

24

6

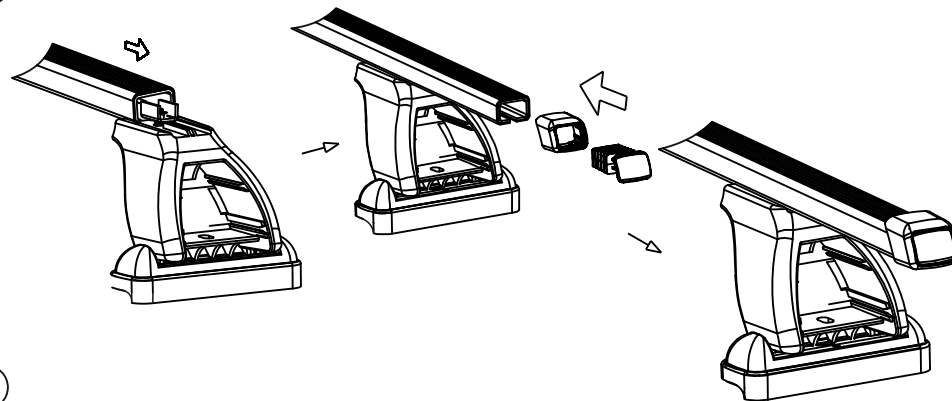

7

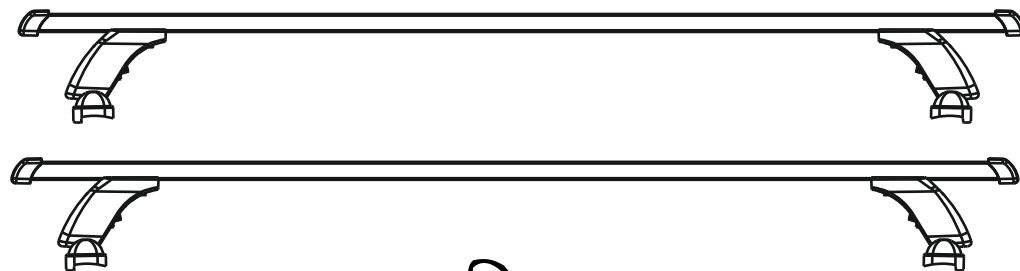

5

II. Установите штатные места на автомобиль.

- ① Перед установкой вымойте автомобиль, обратив особое внимание на крышу.

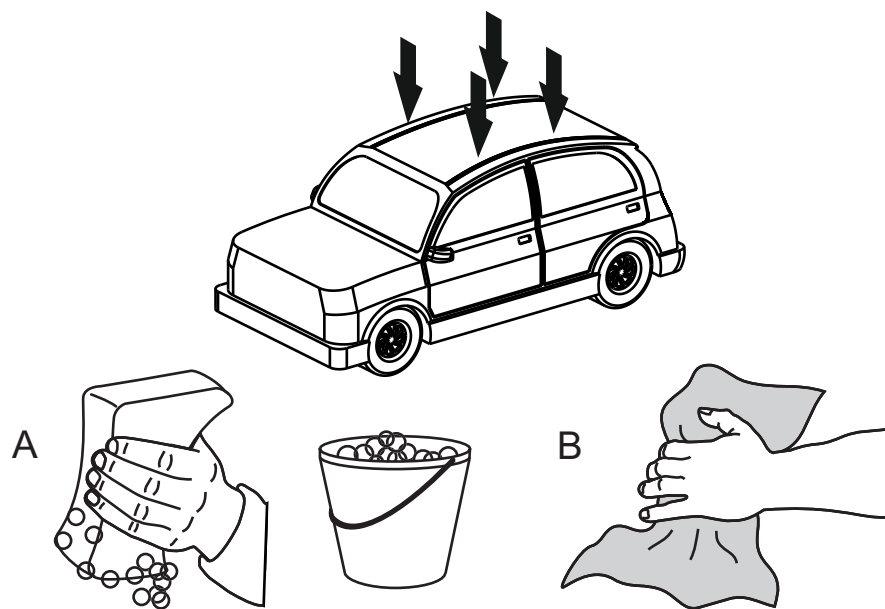

6

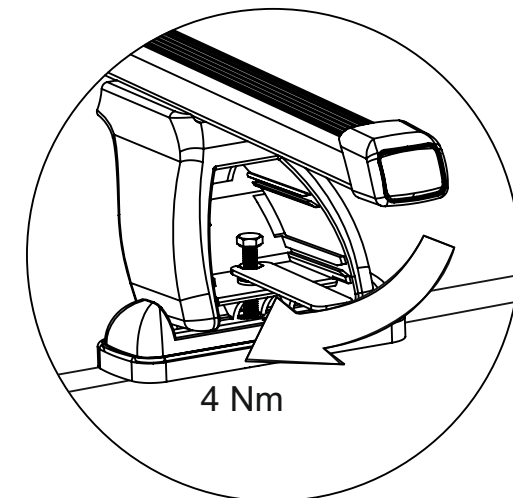
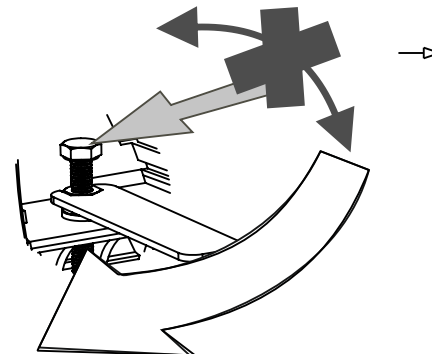
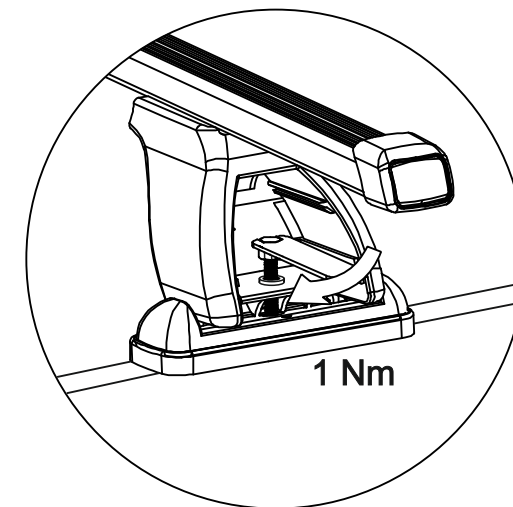
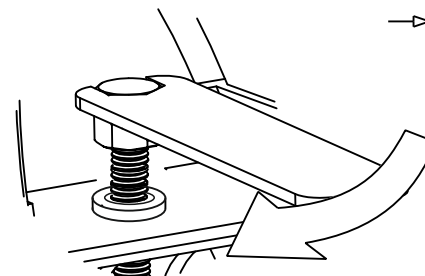
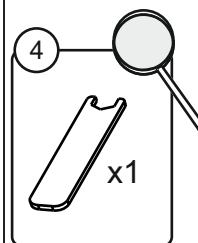

23

ИНСТРУКЦИЯ ПО УСТАНОВКЕ

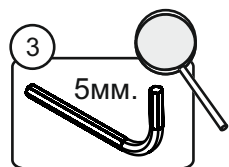

6 Nm

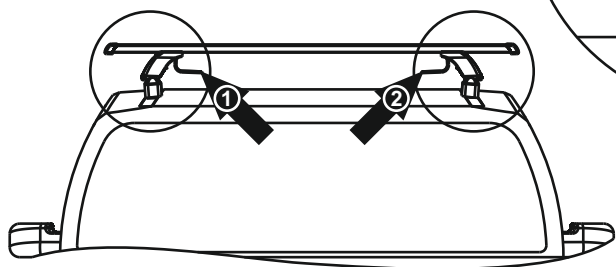
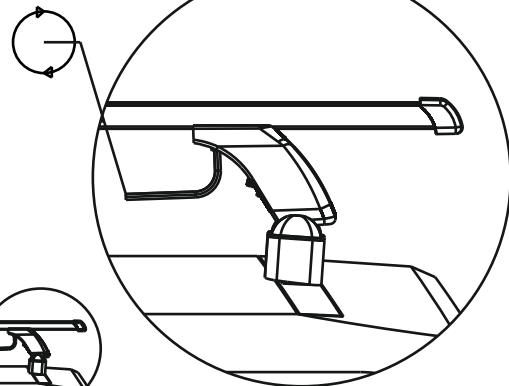

ИНСТРУКЦИЯ ПО УСТАНОВКЕ

② При установке необходима стремянка.

Перед установкой необходимо заранее выбрать будущее местоположение дуг багажника, согласно с тем, что Вы собираетесь перевозить. Рекомендуемое расстояние между опорами для перевозки длинномеров 1,1-1,2 м, если Вы планируете использовать бокс -0,8-0,9 м.



Данные размеры - рекомендуемые. В случае индивидуального подхода к использованию багажников Lux - убедительно просим отталкиваться от субъективных факторов (характер груза, длина груза, и т.д.), устанавливая багажник по аналогии.

Назначение багажника	X _(мм)	Y _(мм)	Z* _(мм)
Дальнейшая установка бокса	400	1280	
Перевозка длинномеров	300	1400	
Установка с доп. комплектом*	300	1400	1180

*- применимо только дополнительного комплекта. Замер аналогичен двум предыдущим (от заднего среза крыши до середины центрального отверстия дополнительного штатного места)

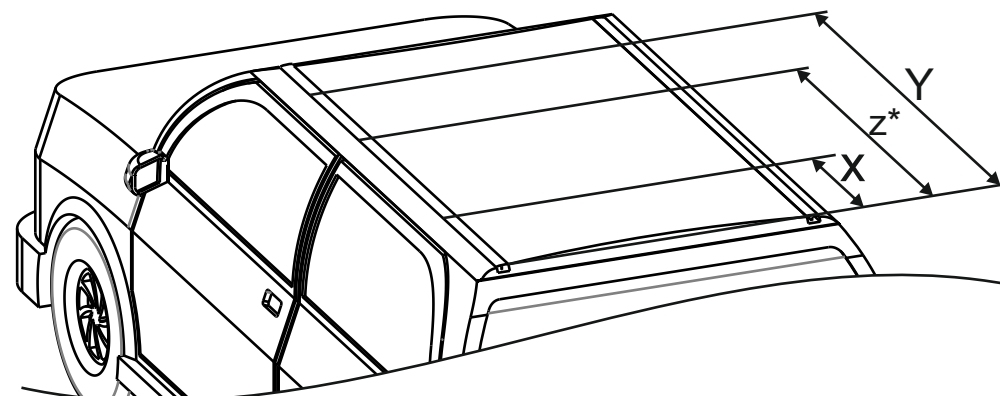

③ Снимите декоративные молдинги. Для снятия молдинга необходимо потянуть молдинг немного вверх и на себя. Начинайте с любой стороны, постепенно перемещаясь к противоположной.



④ Не прилагайте излишнее усилие, в противном случае Вы можете сломать пистоны.

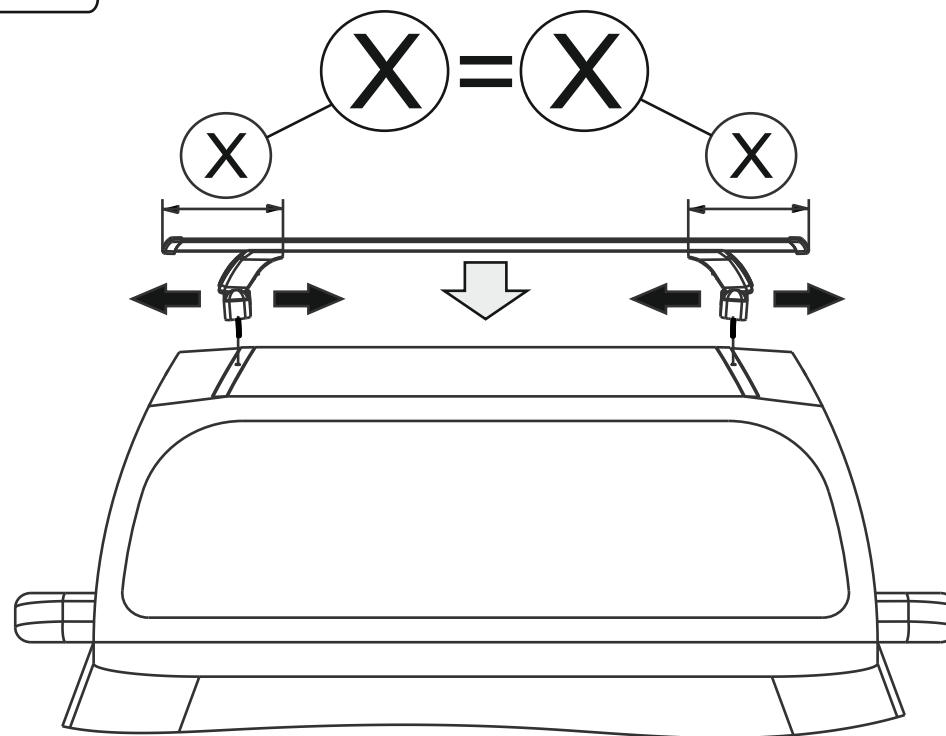
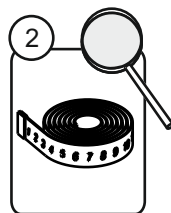
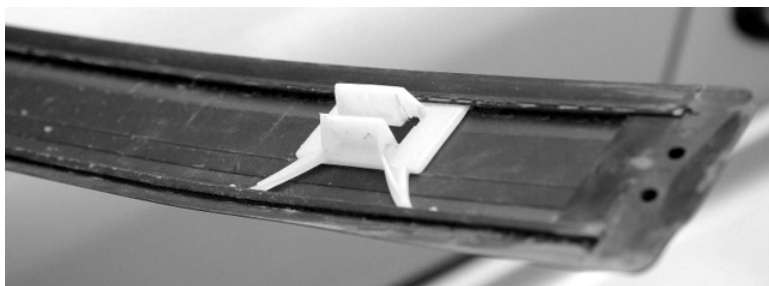



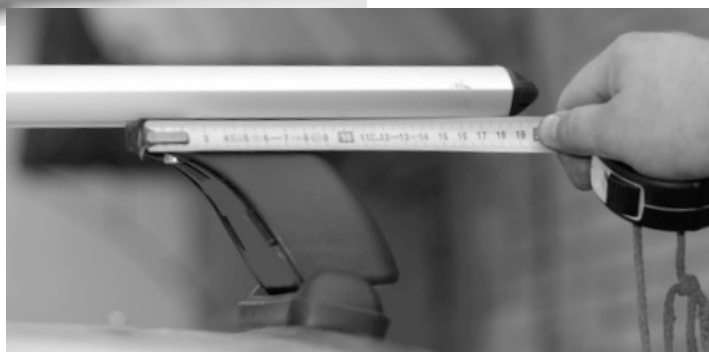
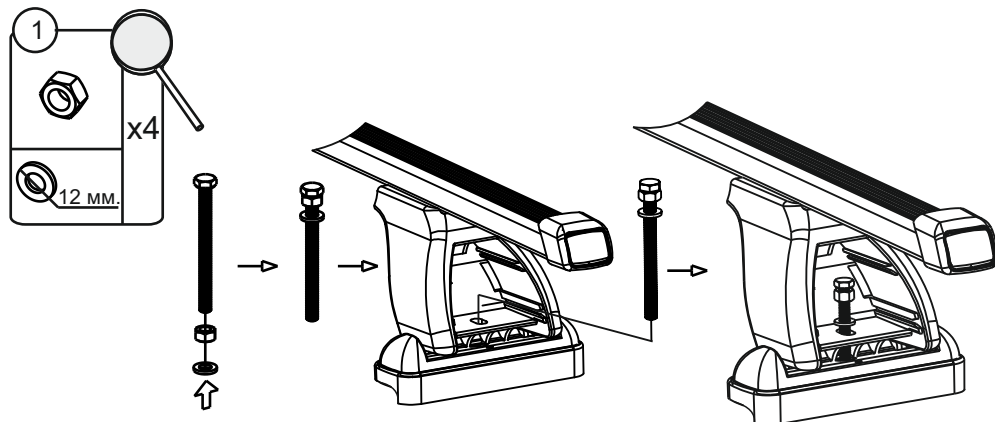

III. Установите дуги на штатные места.

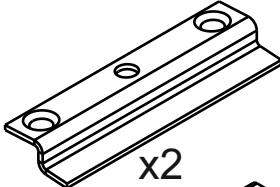
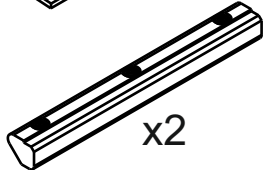

- 5 Возьмите собранные дуги автомобильного багажника “Люкс” для штатных мест, поставьте их на крышу для того, чтобы убедиться в правильности выбора их местоположения. Запишите на бумаге выбранные расстояния, чтобы не ошибиться при установке. Начальная точка отсчета - место стыковки задней двери с задним срезом крыши.

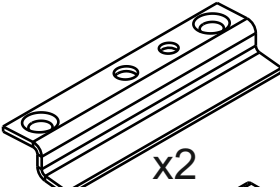
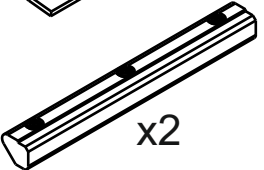
Установите штатное место. Единица штатного места состоит из закладной с резьбой, упорной планки и двух винтов ???
Закладные одинаковы для перед и зад, упорные планки разные. Упорная планка перед имеет три отверстия, упорная планка зад – четыре. Не допускается менять планки местами.

Перед	Зад
 x2  x2  x4	 x2  x2  x4

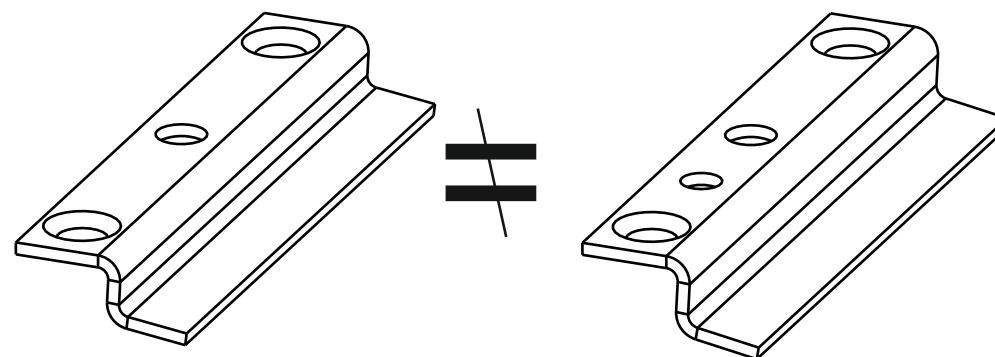

- ⑥ Возьмите закладную, заведите её в паз молдинга. Закладная располагается в ближайшей к срезу крыши половине паза молдинга, г-образный держатель пистонов должен попасть в специальную проточку закладной.

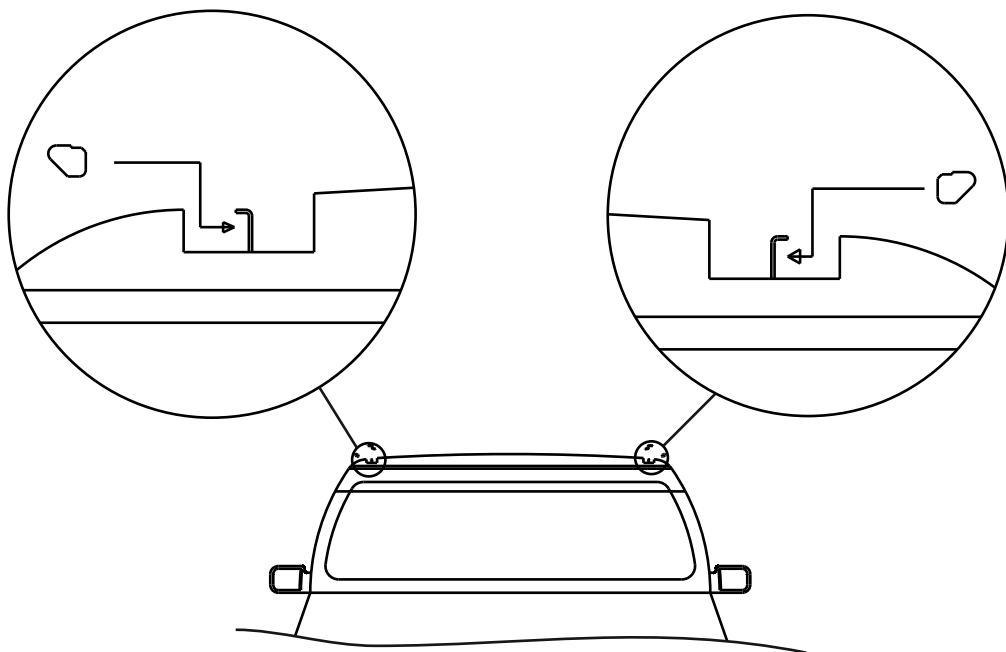

10

- ⑮ Затем аналогичным образом размечаем и сверлим второй молдинг. Одеваем на место оставшиеся клипсы. Старайтесь, чтобы расстояние между клипсами везде было одинаковым. Далее защелкиваем молдинги на место. Таким образом мы получаем штатные места.

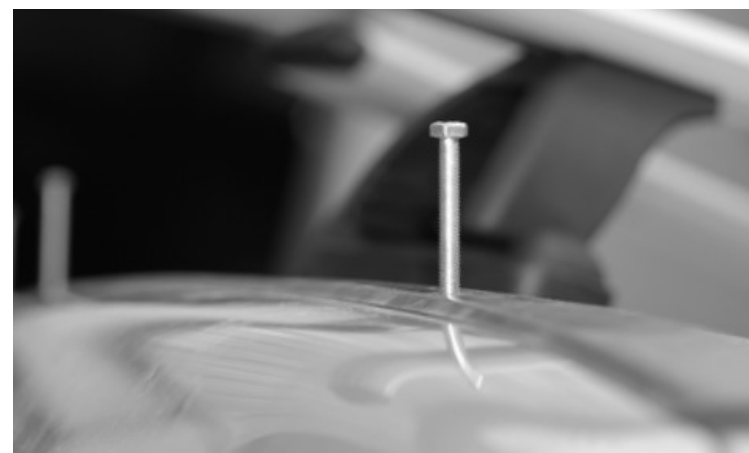
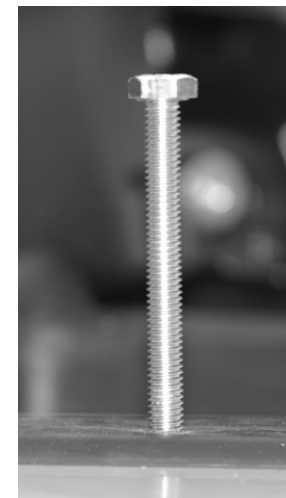

19

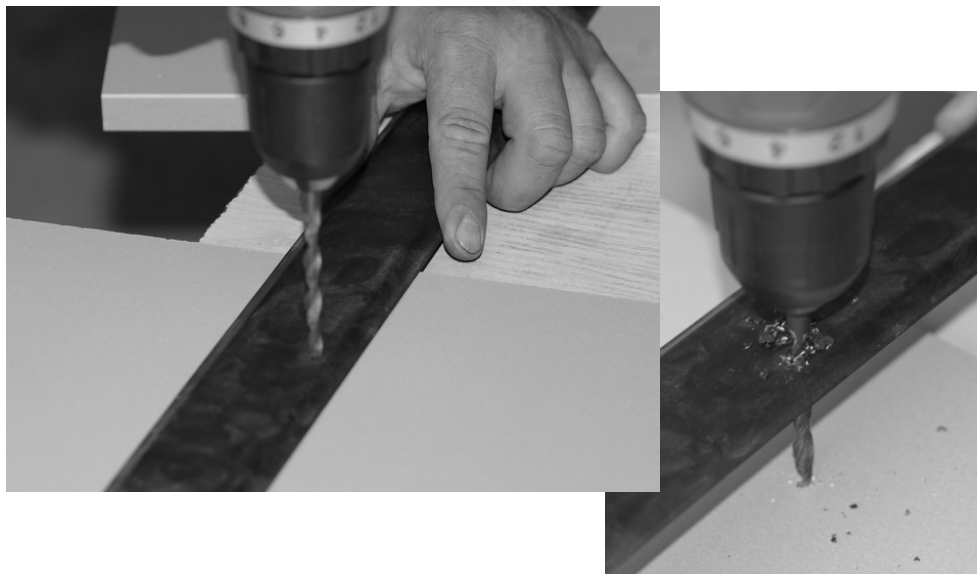

- 14 Прикладываем молдинг обратно на старое место не защелкивая, наживляем болты 6x80 проверяя, точно ли совпали отверстия.



- 7 Затем возьмите упорную планку-переднюю или заднюю, в зависимости от места, которое Вы монтируете.

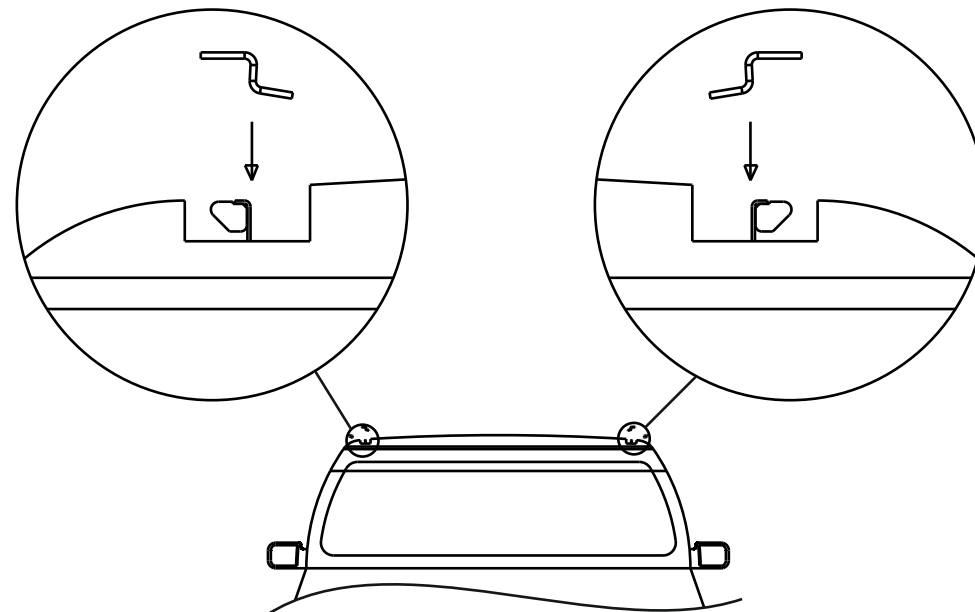

- ⑧ Затем возьмите раскрытую разметочную карточку. Совместите ее с упорной планкой таким образом, чтобы сторона с одним отверстием оказалась снаружи автомобиля, а три отверстия с другой стороны совместились с тремя крепежными отверстиями упорной планки. В крайние отверстия наживляем винты 6x10, не затягивая до конца, для того чтобы, закладная могла свободно перемещаться по желобу. В центральное отверстие закладной закручиваем болт 6x80, он поможет Вам удерживать закладную в пазу, а также совместить центральные отверстия карточки, закладной и упорной планки.

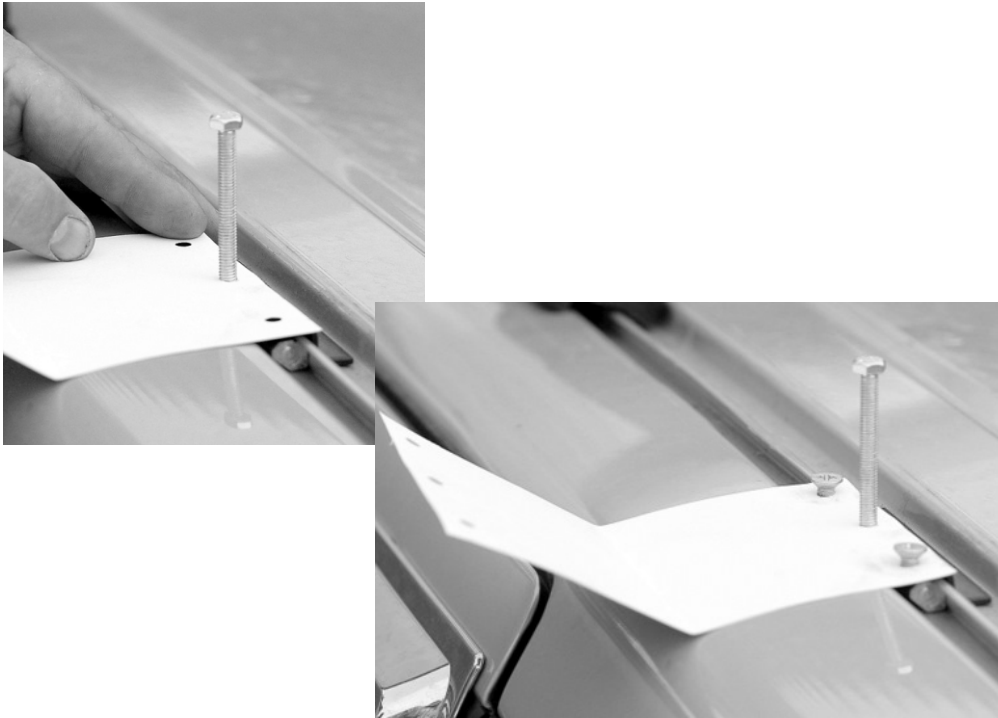

12



- ⑬ Снимаем молдинг с автомобиля. Сверлим отверстия. Сверление для точности выполняем в два этапа: сначала сверлом 3-4 мм, потом сверлом диаметром 7-8 мм.



17

11 Оденьте молдинг на старое место.



12 Сложите разметочную карточку пополам по линии сгиба. Внимание: карточка должна располагаться строго горизонтально относительно земли, в противном случае разметка отверстий в молдинге будет НЕ СОВПАДАТЬ с отверстиями закладных. Ручкой или маркером размечаем отверстия на молдинге



16

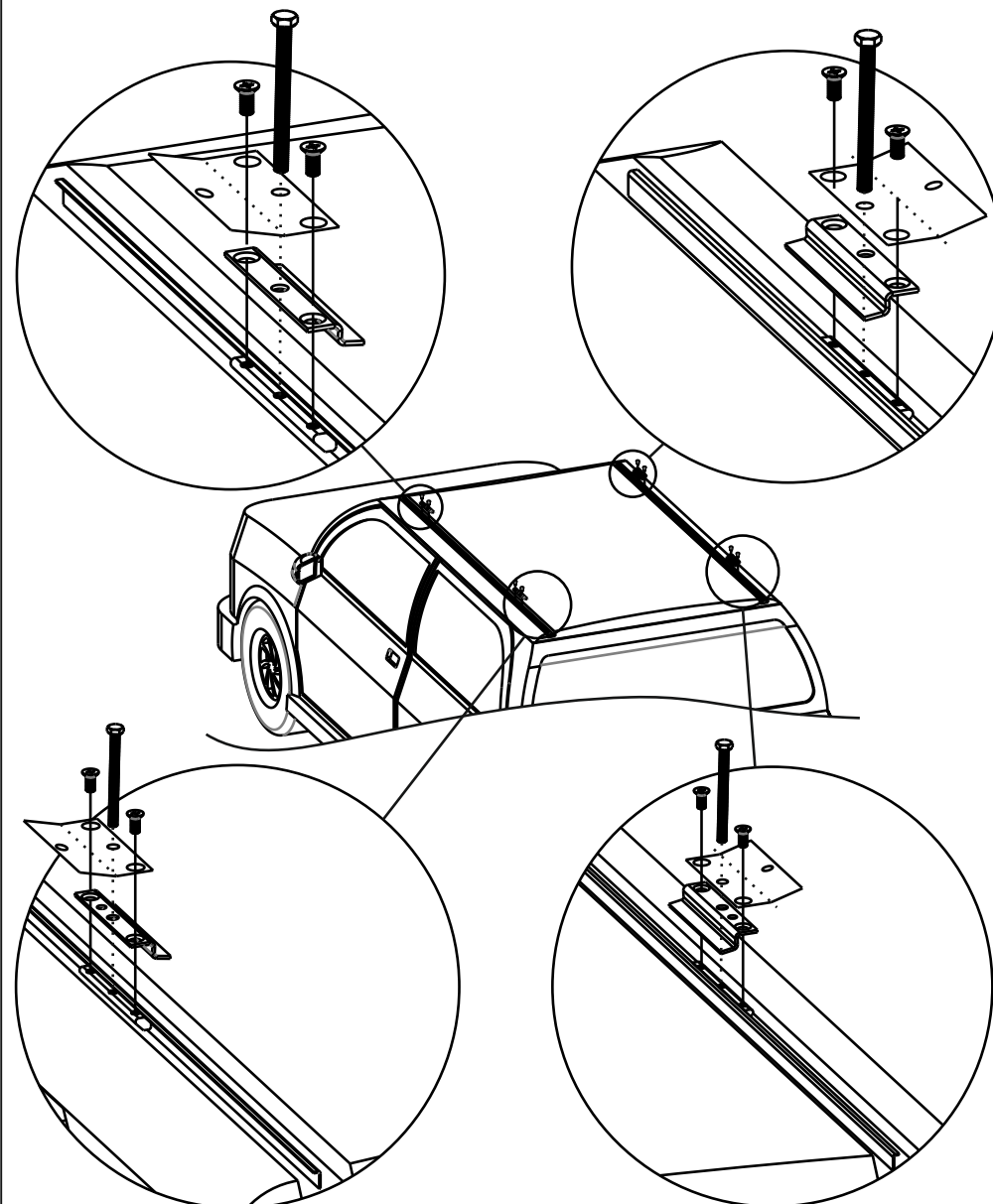

13

- ⑨ Выставляем закладные по размерам, определенные Вами заранее. Расстояние откладывается от заднего среза крыши до центрального отверстия с помощью рулетки, после чего затягиваем винты 6x10 до конца. Убедившись, что размеры выставлены правильно и одинаковы с двух сторон, выкручиваем 6x80.



14

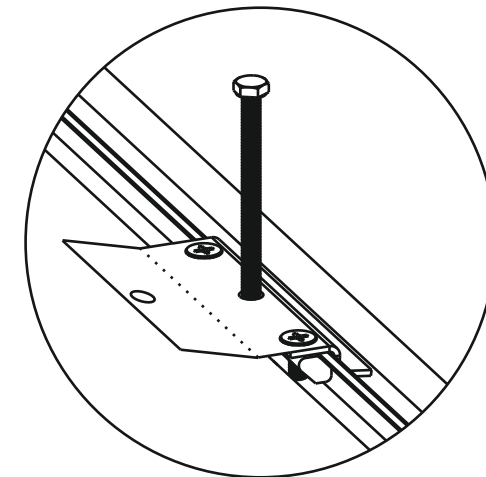
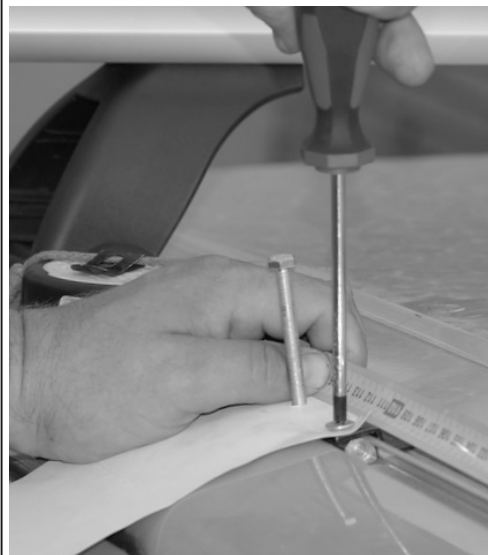

- ⑩ Установка молдингов на автомобиль. Возьмите молдинг, снимите с него все клипсы, кроме крайних двух. Если Вы этого не сделаете, то во время примерки можете их сломать.

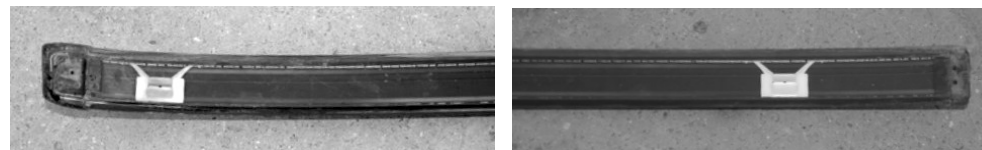

15